

小型濁水処理機

型番: SMU-50

取扱説明書

初版

作成: 2009年05月08日

改定1: 2011年10月11日

はじめに

この度は弊社小型濁水処理機(型番:SMU-50)をお買い上げ頂きまして誠にありがとうございます。

本製品を御使用の前に本書を良くお読み頂き、正しいお取扱いをお願い致します。

～ 目 次 ～

1. 概要	3
1-1. 装置外観	3
2. 操作	4
2-1. 操作部説明	4
3. トラブルシューティング	6

1. 概要

本製品は、処理シンク内の濁水に凝集材を投入し、攪拌させた上で凝集したフロックと中性域の排水に分離する濁水処理装置です。

1-1. 装置外観

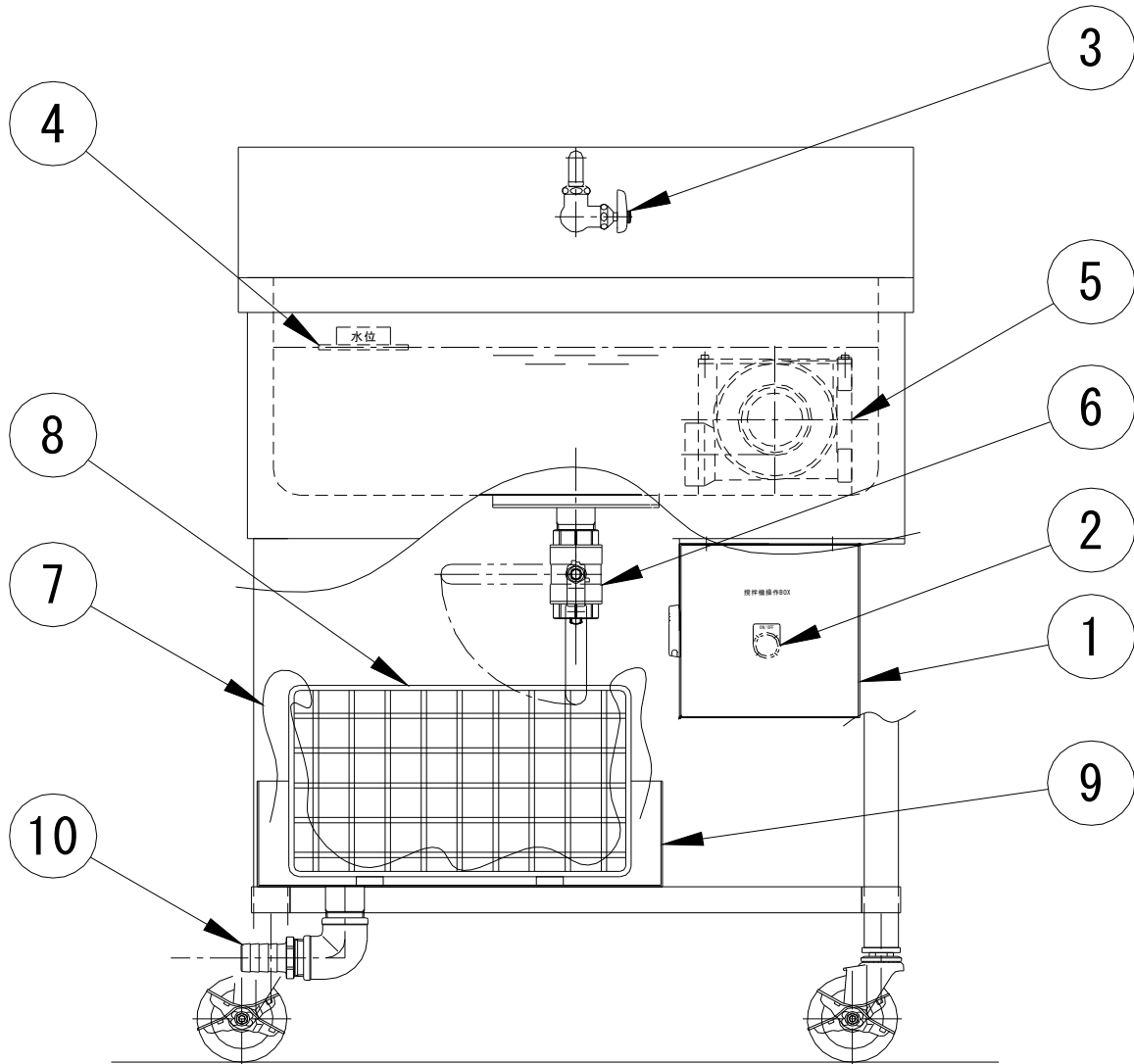

No.	名称	No.	名称
①	攪拌機操作ボックス	⑥	タンク排水手動バルブ
②	ON/OFF SW	⑦	沈殿物濾過袋
③	蛇口(水供給)	⑧	網パレット
④	水位レベル (約 50L)	⑨	網パレット用ドレンパン
⑤	攪拌ポンプ	⑩	排水接続口(ホースニップル)

本製品の仕様に関する詳細は別紙「小型濁水処理機納入仕様書」をご参照下さい。

スバル興業株式会社

小型濁水処理機 SMU-50 取扱説明書

2. 操作

2-1. 操作部説明

2-1-1. 攪拌機操作ボックス

装置正面右部に設置されており、漏電ブレーカーにより攪拌ポンプの ON/OFF を行います。

a) 外観

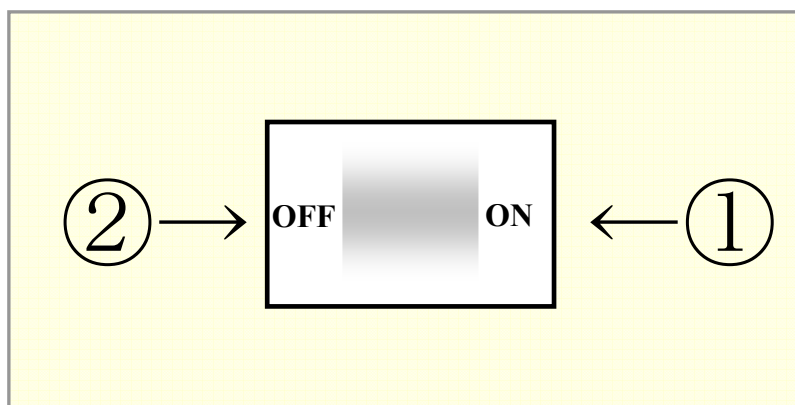

b) 各部名称と機能

No.	名称	説明
①	ON スイッチ	攪拌ポンプの作動開始
②	OFF スイッチ	攪拌ポンプの作動停止

2-2. 操作説明

- ① 電源コンセントプラグを(2P×E 付、5m)をソケットに接続してください。
- ② 網パレットに沈殿物ろ過袋を被せ、下部架台に設置してください。
- ③ シンク排水口の手動バルブが閉まっていることを確認してください。
- ④ 必要に応じて、排水接続口ニップル部にホースを接続してください。
- ⑤ 処理タンクに水を投入してください。(水位表示高さまで)
- ⑥ 攪拌機操作ボックス内の漏電ブレーカーを ON して下さい。
- ⑦ 処理シンク内の濁水に凝集剤を適量投入と同時に、「ON」SW を押して攪拌ポンプを作動させてください。
- ⑧ 分離(フロックと中性域の排水)が確認されましたら「OFF」SW を押して、攪拌ポンプを停止して下さい。
- ⑨ シンク排水口の手動バルブ(レバーハンドル)を開けて排水してください。
フロックはろ過袋によりろ過され、排水が行われます。

3. トラブルシューティング

現象	原因	対策
攪拌ポンプが作動しない	① コンセントが接続されていない ② 漏電ブレーカーがONされていない ③ モータ、電気回路の故障	① コンセントを接続してください ② 漏電ブレーカーをONしてください ③ 下記販売元までご連絡下さい

■小型濁水処理機 SMU-50 取扱説明書 (初版)

本取扱説明書の著作権はスバル興業株式会社が保有しています。

本取扱説明書の内容の一部または全部を無断で複製/転載することを禁止させていただきます。

本取扱説明書の内容に関しては、万全を期しておりますが、万一ご不審な点がございましたら、下記までご連絡願います。

本製品の仕様および外観は、製品の改良のため予告なしに変更する場合があります。

■販売

スバル興業株式会社



本社 〒100-0006 東京都千代田区有楽町 1-10-1 Tel: 03-3212-2817 Fax: 03-3212-3829

■製造元

株式会社エクサ



本社・工場 〒356-0053 埼玉県ふじみ野市大井 817-1 Tel: 049-256-2333 Fax: 049-256-2332

スバル興業株式会社

小型濁水処理機 SMU-50 取扱説明書