

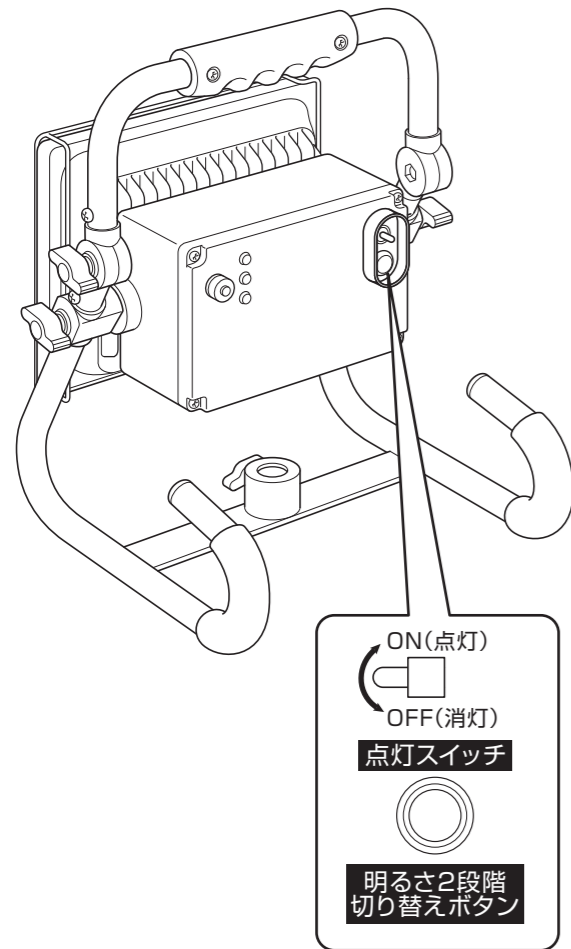

#### 【4.点灯、バッテリー残量表示について】

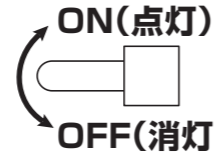

##### 点灯スイッチ



##### 明るさ2段階切り替えボタン

点灯状態	点灯時間
50%点灯(Low)	約20時間
100%点灯(Hi)	約10時間

ボタンを押す毎に、Hi/Low点灯を切り替えられます。

##### バッテリー残量表示ランプ

点灯スイッチをONにすると、バッテリーの残量が表示されます。

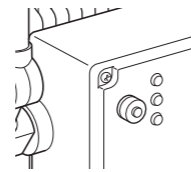

緑 75%~100%

黄 25%~75%

赤 0%~25%

点灯スイッチON/OFF動作毎により、残量表示が多少変化します。

！ バッテリー残量がなくなると、残量表示ランプは全て消えます。表示が赤色の場合は、早めに充電を行ってください。

#### 【5.ご使用方法】

使用状態に合わせて灯体角度調整ネジと把手角度調整ネジで調整できます。

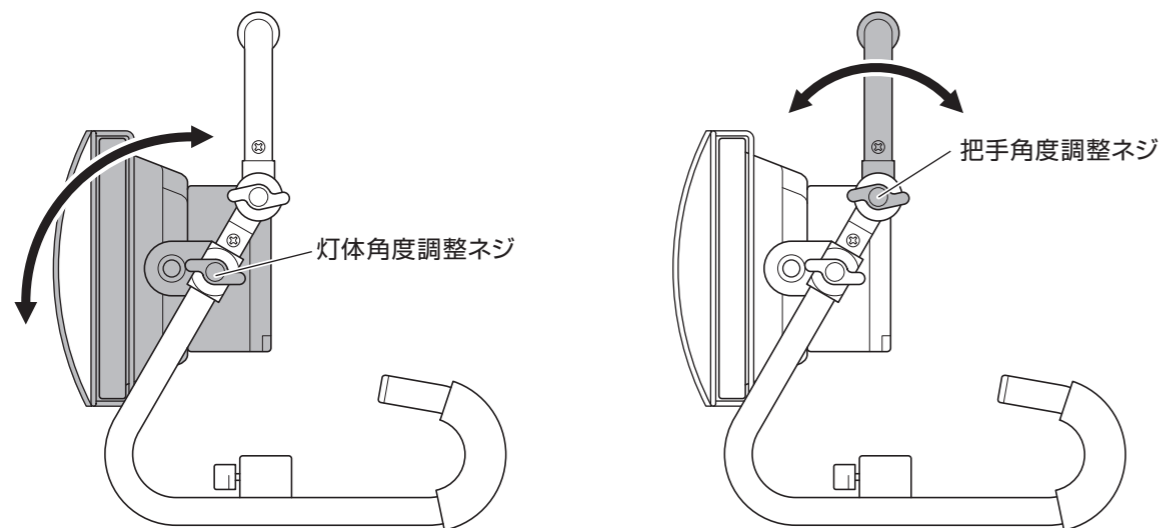

#### 【6.落下防止ワイヤーについて】

吊り下げて使用する時は落下しないよう付属の落下防止用ワイヤーで落下防止の処置を行ってください。

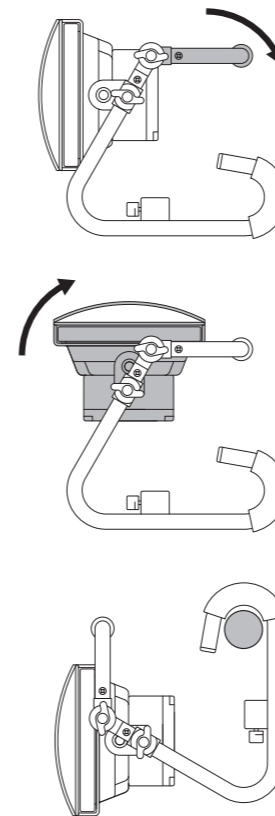

吊り下げる単管パイプまたは重量に耐えられる構造物に取り付けてください。

吊り下げフックの脚フレーム平板部にワイヤーを通してください。

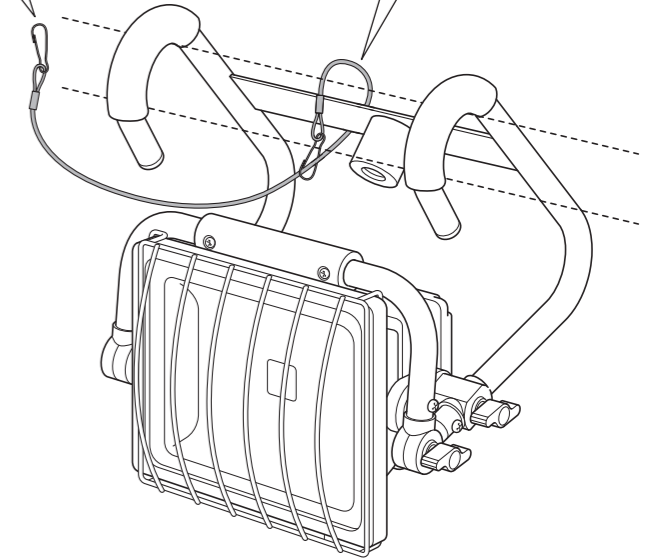

#### 【7.充電方法】

- 初回使用時は充電してからご使用ください。
- ACアダプターのコードは束ねず、ほどいてからご使用ください。
- 充電は必ず屋内の水やホコリがからまない換気された場所で行ってください。
- 充電完了後、ACアダプターは挿しっぱなしにせず、早めに抜いてください。
- 充電後は防水キャップをしっかりしめてください。
- 充電中、本体が温かくなりますが、異常ではありません。
- バッテリーの残量がなくなった時は放置せずできるだけ速やかに充電してください。また長期間使用しない時も満充電にしておき、**最低2~3か月に1回**必ず充電してください。過放電保護機能が働き、使用できなくなる場合があります。

充電時間  
約6時間

※充電時間は目安であり、多少前後します。

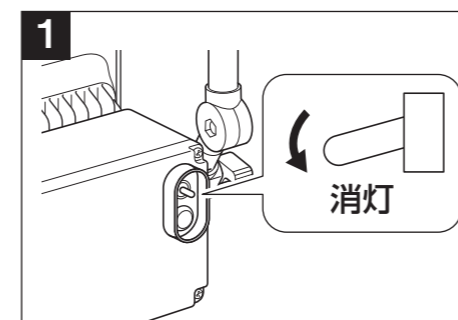

照明は消灯してから充電を行ってください。

！ 充電中、点灯はできませんが、充電はされません。また明るさの切り替えはできません。

