

外形図

型式：BH-23RK

(単位：mm)

油圧ブレーカー

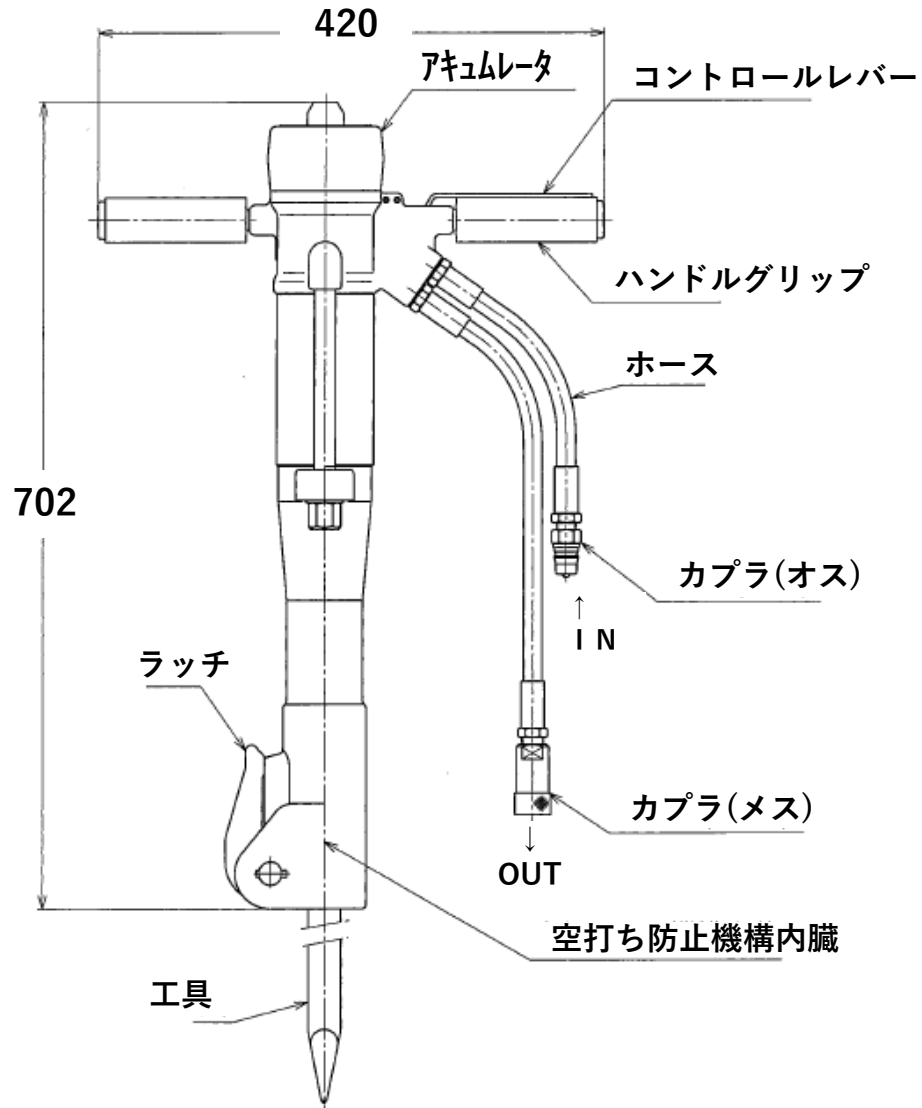

特徴

- ◆ クラス最大の打撃力を実現！
- ◆ 狙った所へピンポイント打撃！
- ◆ 油圧式により寒冷地でも凍結しない！
- ◆ 「空打防止機構」により空打ち時の工具がラッチに繰り返し衝突するのを防止！