

一般公差 (長さ)			一般公差 (角度)			仕上げ記号の表面あらさ			
基準寸法の区分	許容差		基準寸法の区分	許容差		仕上げ記号	Ra	Ry	基準長さ
0.5以上 6以下	±0.1		10以下	±1°		▽▽▽	0.2	0.8	0.8
6以下 30以下	±0.2		10以下 50以下	±30'		▽▽	1.6	6.3	0.8
30以下 120以下	±0.3		50以下 120以下	±20'		▽	6.3	25	2.5
120以下 400以下	±0.5		120以下 400以下	±10'		▽	25	100	8
400以下 1000以下	±0.8		400以下 1000以下	±5'		▽	特に規定しない		
1000以下 2000以下	±1.2		※一部の一般精度は、JISB0202(管用平行糸), JISB0203(管用テーパ-糸), 2000以下 4000以下 ±2 のB級に準ずる。						

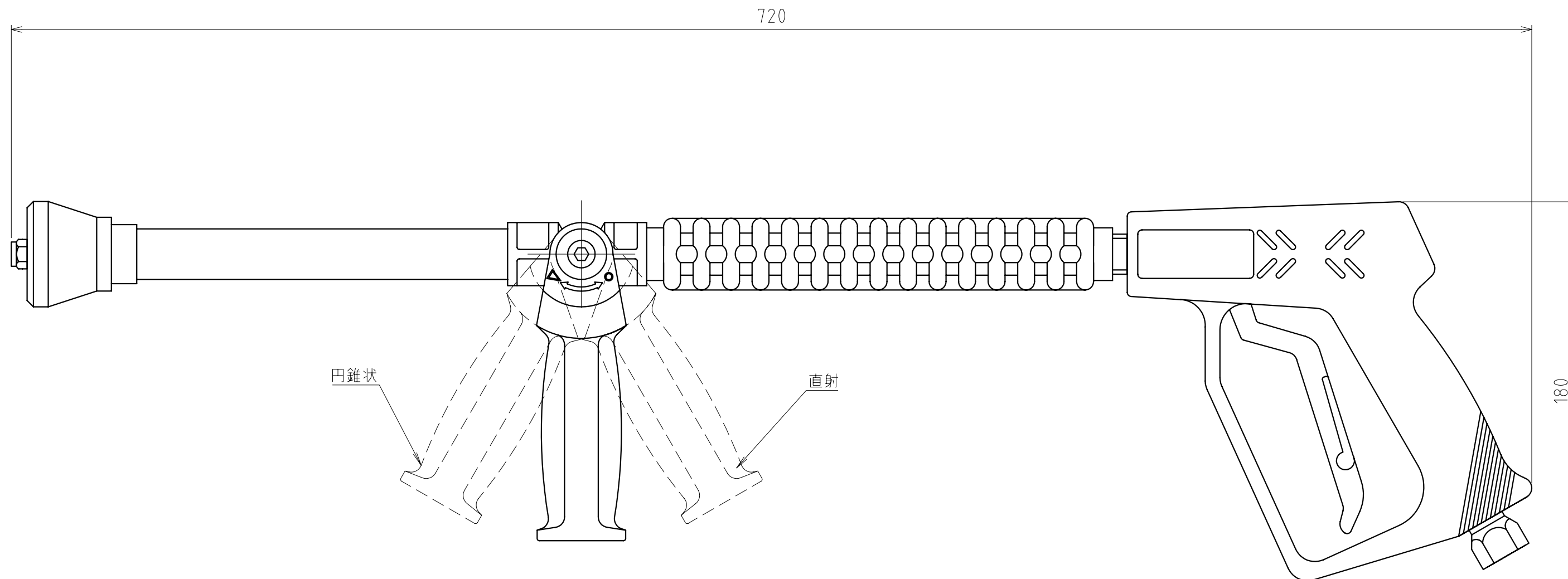

仕様	
最高使用圧力	19.6 MPa (200 kgf/cm <sup>2</sup> )
最高使用温度	80°C
最大吐出量	35L/min
重量	1.65kg
ノズル噴射角	直進 - 円錐状 (最大40°)

作成年月日 DATE	2009/04/23	三角法	△	
承認 APPROVED	森永	材質 MATERIAL	尺度 SCALE	1:2
確認 CHECKED	赤根	設計 DESIGNED	製図 DRAWN	高尾
型式 MODEL		タービンガンASY		
図名 NAME		外形寸法図		
コード CODE	-	図面サイズ		A3横
図番 DWG.No.	K-16131 R00	SUPER INDUSTRIES CO.,LTD.		